

大字體噴墨

Videojet® Unicorn II

Unicorn II 是一款體積小巧的噴墨噴字機，可製作高品質、可靠及經濟實惠的大字體單行或雙行噴字。

不論您有何需求，您都能輕鬆快速地為 Unicorn II 編程。只要按一下按鈕，就能啟動產品名稱、識別編號、自動生產計數和準精確至分鐘的時間標識等多項功能。Unicorn II 是經濟實惠的產品標識列印解決方案，內建多種語言功能，可噴印最多兩行文字。



運行時間優勢

- 可自訂時間、日期和計數代碼，包括自動更新的最佳使用期限/有效日期，以盡可能減少操作員的互動
- 選用的大容量墨水可進一步降低耗材成本，並延長補充墨水的間隔時間，藉此提高作業效率
- 具備通用電壓及內建語言選擇，世界各地皆通用

內建產能分析

- 在控制器內儲存訊息，以便立即呼叫訊息，以減少生產線轉換所需的時間
- 購買成本低廉，可為幾乎所有簡單的應用提供立即按需包裝盒產品標識列印
- 低耗材成本，讓每項產品的產品標識列印能維持低廉成本，確保營運能夠獲利

易於使用

- 可輕鬆快速整合；開箱可用，幾分鐘內即可開始作業
- 包含獨立支架，將硬體整合需求降到最低
- 內建電眼偵測生產方向和速度功能，便於輕鬆整合
- 透過選單式控制器建立及編輯訊息

Videojet® Unicorn II

大字體噴墨

系統包含

控制器/輸入裝置；噴頭；通用電源；
裝配架和一瓶滲透性墨水

內建軟體功能

自訂時間和日期代碼
轉換小時
自動噴印有效日期功能
可根據特定班次自動噴印班次組織工具 (最多 4 個班次)
訊息位置的噴印延遲功能
字元寬度調整
變速或固定速度噴印功能
連續遞增編號

作業語言

荷蘭文、英文、芬蘭文、法文、德文、義大利文、葡萄牙文、西班牙文、瑞典文、挪威文、土耳其文、匈牙利文
其他可噴印的字元：西里爾文、阿拉伯文、希伯來文、波蘭文
特殊應用單位包括：日文、韓文、簡體中文、繁體中文、泰文

噴印高度

標準噴印高度：1.0 吋 (25 公釐)
選用高度：0.75 吋 (20 公釐)、1.25 吋 (32 公釐)、1.9 吋 (48 公釐)

字元字型

7x5 點陣形式字型、16x10 點陣形式字型

輸送產線速度

20 呎/分鐘 (6.1 公尺/分鐘) 至 200 呎/分鐘 (61.0 公尺/分鐘)
(產線速度超過 35 呎/分鐘可能造成噴印品質下降)

訊息長度

最高 40 個字元的 16 點狀字型，或兩列 80 個字元的 7 點狀字型

訊息儲存容量

最多 40 則訊息

工作溫度範圍

40°F 至 120°F (4°C 至 49°C)

電氣

系統使用通用切換電源
50/60Hz 時為 100/240 VAC

噴印感測器

包括內部感測器；可選購外部感測器

墨水系統

內部調節式墨水系統；原廠設定，不需調整

墨水

8 盎司(0.23 公升) 液囊加壓，非噴霧式墨水瓶
可選用大量墨水選項 (5 加侖)；須使用 ADS 墨水系統
Videojet 建議使用 ADS 系統以便提供最佳噴印品質

出貨重量

11.45 磅(5.19 公斤)

裝配架

15.0 和 9.0 吋 (38.9 和 22.8 公分) 的導管與 1.0 吋 (2.54 公分) 的外徑 (OD)
可安裝選用的手桿，以便輕鬆完成上下與進出的調整

特殊安裝用的選用支架

適用於特殊安裝情況的長距離伸縮支架套件

尺寸

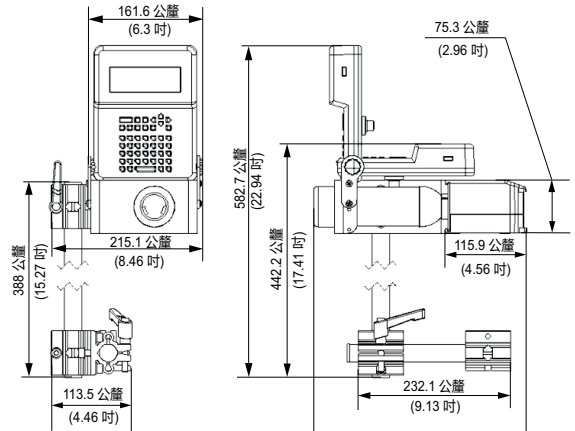

CERTIFIED
ISO 9001
DOCUMENTED QUALITY



TUV
PRODUCT SERVICE



請電洽 800-843-3610
寄送電子郵件至 info@videojet.com
或造訪 www.videojet.com

Videojet Technologies Inc.
1500 Mittel Blvd.Wood Dale IL 60191/USA

© 2019 Videojet Technologies Inc.- 保留所有權利。

Videojet Technologies Inc. 致力於使我們的產品精益求精。
本公司保留更改產品設計及/或規格的權利，恕不另行通知。

文件編號 SL000486
ss-unicorn-II-zh-tw-0718

